

男子ダブルスA

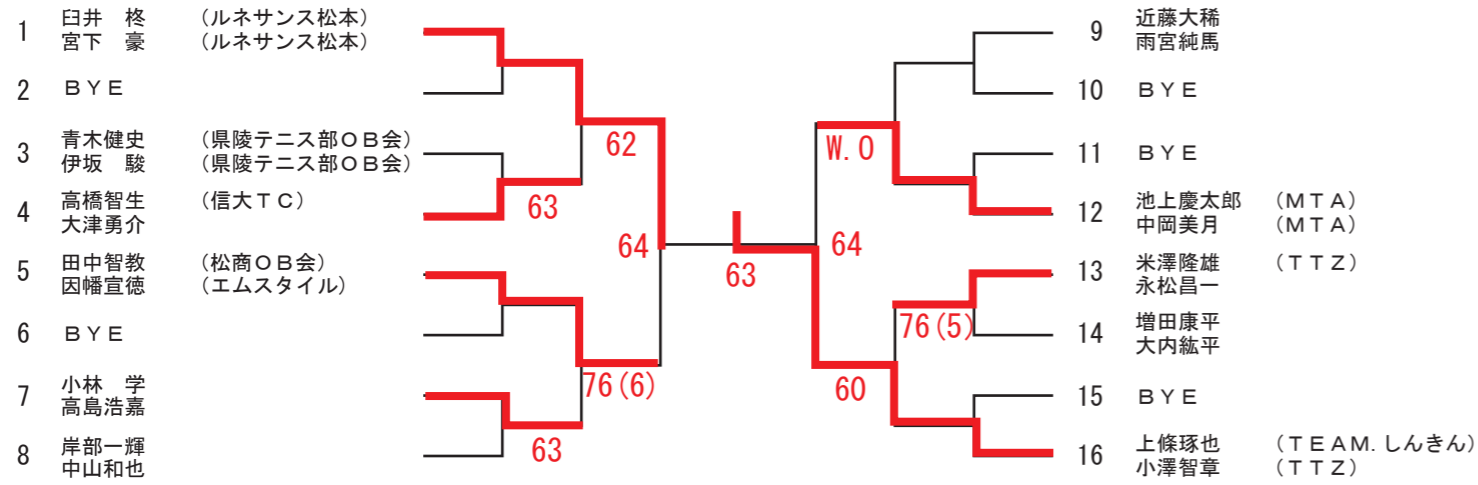

男子ダブルスC

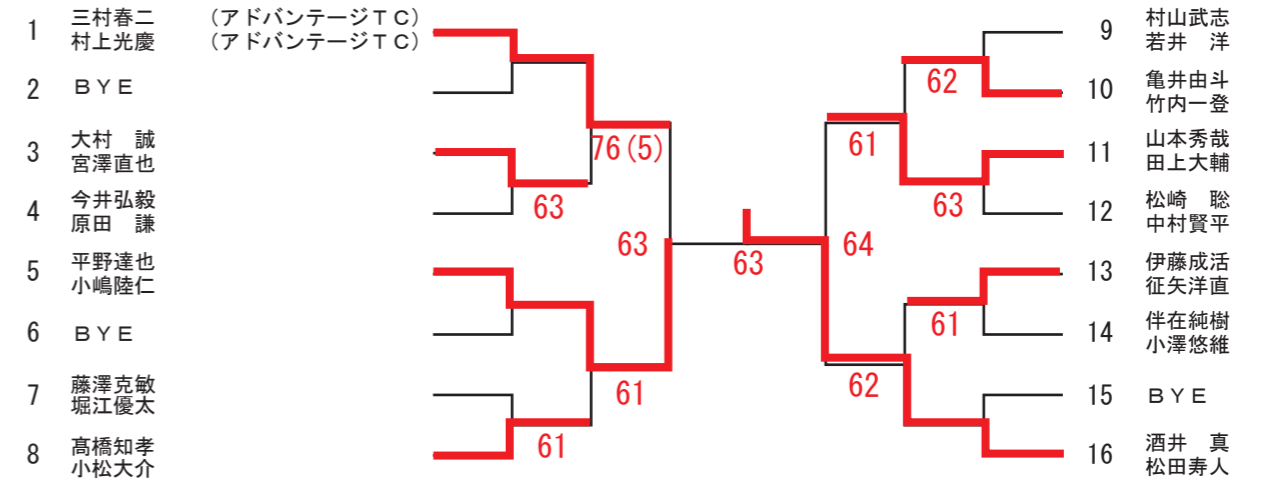

男子ダブルスB

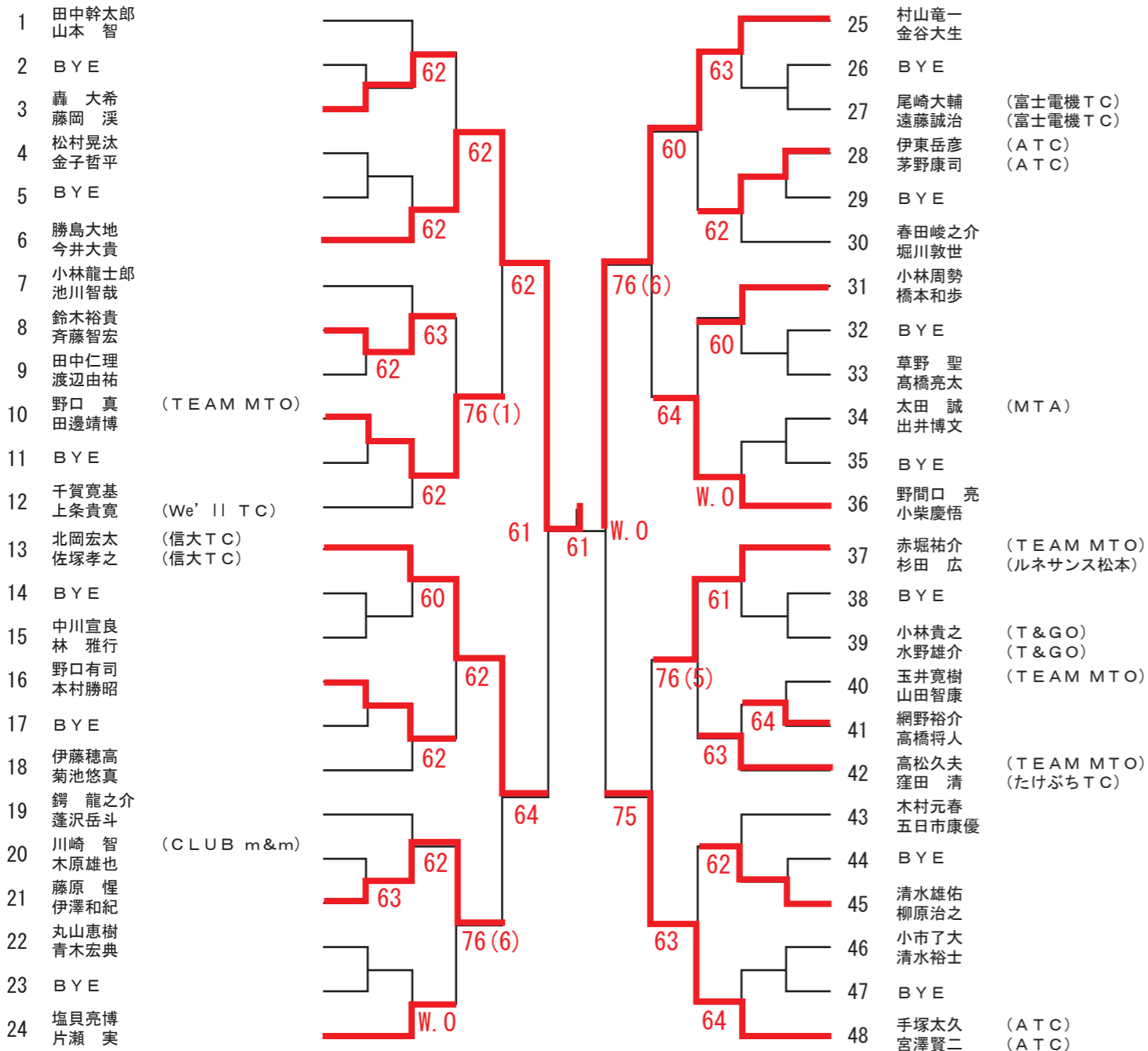

男子ダブルスマスターズ



試合におけるフェアプレイの推進

フェアプレイはスポーツの基本です。それは、①ルールを守る、②対戦相手をリスペクトし、③スポーツマンシップにのっとり正々堂々と戦うことを意味します。日本テニス協会は以下の2つのテーマに取り組んでいます。皆様のご理解とご協力をお願いします。

1.セルフジャッジ5原則順守のお願い

- ①判定が難しい場合は「グッド」（相手に有利に）！
- ②「アウト」または「フォールト」はボールとラインの間に、はっきりと空間が見えたとき！
- ③サーバーはサーブを打つ前、レシーパーに聞こえる声でスコアをアナウンス！
- ④ジャッジコールは、相手に聞こえる声と、相手に見えるハンドシグナルを使って速やかに！
- ⑤コートの外の人には、セルフジャッジへの口出しはしない！

2.ゲームの始めと終わりに「あくしゅ、あいさつ、フェアプレイ」の心がけのお願い

プレイヤーは試合の終了時に対戦相手と握手するだけでなく、試合前にも、相手をリスペクトして握手し挨拶することを心がけましょう！そして試合中は、スポーツマンシップにのっとり、自分にベストを尽くし、フェアプレイに徹しましょう。